



OPIEKACZ DO KANAPEK SM 0315



English version



on page 8

Українська версія



на сторінці 15

Drogi Konsumentcie,

Dziękujemy, że wybrałeś produkt polskiej marki Łucznik. Wierzymy, że nasz Opiekacz do kanapek SM 0315 szybko stanie się niezastąpionym urządzeniem w Twojej kuchni. Dzięki niemu przygotowywanie chrupiących, ciepłych kanapek z ulubionymi składnikami będzie wyjątkowo łatwe, szybkie i przyjemne. Idealnie sprawdzi się na śniadanie, kolację, a także jako szybka przekąska w ciągu dnia.

Aby zapewnić sobie bezpieczeństwo, komfort użytkowania oraz długą żywotność urządzenia, zalecamy uważne przeczytanie niniejszej instrukcji obsługi przed pierwszym użyciem. Pamiętaj, by korzystać z opiekacza zgodnie z jego przeznaczeniem i zaleceniami producenta. Zachowaj tę instrukcję w bezpiecznym miejscu – może się jeszcze wielokrotnie przydać.

INSTRUKCJA OBSŁUGI

INSTRUKCJE DOTYCZĄCE BEZPIECZEŃSTWA



Opiekacz do kanapek SM 0315 przeznaczony jest wyłącznie do użytku domowego. Aby zmniejszyć ryzyko porażenia prądem elektrycznym oraz uniknąć zagrożeń związanych z użytkowaniem urządzeń elektrycznych, należy przestrzegać poniższych zasad:

- Przed rozpoczęciem użytkowania uważnie przeczytaj niniejszą instrukcję.
- Zachowaj instrukcję, a jeśli to możliwe – także oryginalne opakowanie wraz z wypełnieniem ochronnym.
- Urządzenie jest przeznaczone wyłącznie do użytku prywatnego, nie do celów komercyjnych.
- Zawsze odłącz urządzenie od zasilania, gdy nie jest używane, przed czyszczeniem, montażem lub demontażem płytek grzewczych oraz w przypadku awarii. Najpierw wyłącz urządzenie, następnie wyjmij wtyczkę z gniazdka – nigdy nie ciągnij za przewód.
- Nie pozostawiaj urządzenia bez nadzoru podczas pracy.
- Chronić dzieci przed dostępem do urządzeń elektrycznych – nie pozwalaj im bawić się opiekaczem i wybierz takie miejsce ustawienia, by przewód nie zwisał z blatu.
- Regularnie sprawdzaj stan urządzenia i przewodu. Jeśli zauważysz jakiegokolwiek uszkodzenia, nie używaj opiekacza.
- Nie podejmuj prób samodzielnej naprawy – w razie potrzeby skontaktuj się z autoryzowanym serwisem łucznic.
- Trzymaj urządzenie i przewód z dala od źródeł ciepła, wilgoci, ostrych krawędzi oraz bezpośredniego światła słonecznego.
- Nie używaj urządzenia na zewnątrz.
- Nigdy nie zanurzaj opiekacza w wodzie ani nie dopuszczaj do jego kontaktu z cieczami. Nie używaj urządzenia mokrymi lub wilgotnymi rękami.
- W przypadku zawilgocenia urządzenia – natychmiast odłącz je od zasilania. Nie sięgaj do wody.
- Używaj urządzenia wyłącznie zgodnie z jego przeznaczeniem.

SZCZEGÓLNE ŚRODKI OSTROŻNOŚCI

- Powierzchnie grzewcze nagrzewają się do bardzo wysokiej temperatury – dotykaj wyłącznie uchwytów.
- Opiekacz wyposażony jest w chłodny uchwyt (Cold Touch), który zmniejsza ryzyko poparzenia.
- Urządzenie posiada zabezpieczenie przed przegrzaniem w postaci bezpiecznika.
- Ustawiaj opiekacz na powierzchni odpornej na wysoką temperaturę.
- Nie umieszczaj urządzenia pod wiszącymi szafkami ani w miejscach o ograniczonej wentylacji. Pozostaw wolną przestrzeń wokół urządzenia.
- Zachowaj ostrożność przy otwieraniu urządzenia – może wydobywać się gorąca para.
- Nigdy nie używaj opiekacza w pobliżu firan, zasłon i innych łatwopalnych materiałów.
- W przypadku uszkodzenia przewodu zasilającego musi on zostać wymieniony przez serwis łucznic lub osobę posiadającą odpowiednie kwalifikacje.
- Podczas pracy urządzenia dostępne powierzchnie mogą być bardzo gorące.
- Urządzenie nie powinno być użytkowane przez osoby (w tym dzieci) o ograniczonych zdolnościach fizycznych, sensorycznych lub umysłowych bez odpowiedniego nadzoru i przeszkolenia.
- Dzieci muszą pozostawać pod stałą opieką, by nie miały dostępu do urządzenia.

BUDOWA OPIEKACZA DO KANAPEK

1. Lampka kontrolna zasilania
2. Lampka kontrolna gotowości
3. Uchwyt
4. Blokada uchwyty
5. Płytki do opiekania kanapek



- Kolor: czarny matowy z wtrysku
- Płytki grzewcze: wymienne, o wymiarach 21,6 × 12 cm
- Powłoka: nieprzywierająca ILAG, odporna na zarysowania
- Możliwość mycia płytek w zmywarce
- Wskaźniki świetlne: zasilania (czerwony) i gotowości (zielony)
- Blokada otwierania – w ulepszonej jakości
- Miejsce do zawijania kabla na spodzie urządzenia

PRZED PIERWSZYM UŻYCIEM

Uwaga: Nie dotykaj powierzchni grzewczych podczas ani bezpośrednio po użyciu – mogą być bardzo gorące.

1. Ostrożnie rozpakuj opiekacz oraz wszystkie elementy.
2. Usuń wszelkie części opakowania (folię, papier, karton).
3. Upewnij się, że przewód zasilający nie jest podłączony.
4. Wyczyść płytki grzewcze wilgotną gąbką lub ściereczką z ciepłą wodą.

Uwaga: Nie zanurzaj opiekacza w wodzie ani nie polewaj go wodą!

5. Osusz płytki i obudowę za pomocą suchej ściereczki lub ręcznika papierowego.
6. Dla lepszego efektu możesz lekko natłuścić powierzchnie grzewcze olejem roślinnym lub sprayem do pieczenia.
7. Podczas pierwszego nagrzewania może pojawić się delikatny zapach lub dym – jest to zjawisko normalne i ustępuje po krótkim czasie.

WYMIANA I MONTAŻ PŁYTEK GRZEW CZYCH

1. Aby wyjąć płytkę, przesunąć przycisk zwalniający znajdujący się z boku płytki.
2. Przytrzymaj płytkę i ostrożnie ją wyjmij.
3. Przy montażu dopasuj dwa zaczepy w przedniej części płytki do otworów w urządzeniu, a następnie dociśnij płytkę do momentu, aż usłyszysz kliknięcie.

OBSŁUGA URZĄDZENIA

1. Przygotuj składniki do kanapek.
2. Zamknij urządzenie i podłącz je do gniazdka elektrycznego – zapalą się jednocześnie lampki czerwona i zielona, co oznacza rozpoczęcie nagrzewania.
3. Temperatura robocza mieści się w zakresie 140–200°C (w zależności od napięcia zasilania).
4. Po kilku minutach zielona lampka zgaśnie – urządzenie jest gotowe do pracy.
5. Otwórz opiekacz, umieść kanapki lub inne produkty spożywcze na płycie grzewczej i zamknij urządzenie.
6. Piecz przez około 3–8 minut, w zależności od rodzaju i grubości potrawy oraz indywidualnych upodobań.
7. Do wyjmowania potraw używaj wyłącznie drewnianych lub plastikowych narzędzi. Nie używaj ostrych ani metalowych przyborów, które mogą uszkodzić powłokę nieprzywierającą.
8. Po zakończeniu pracy odłącz urządzenie od zasilania, pozostaw je otwarte do ostygnięcia, a następnie wyczyść.

CZYSZCZENIE

- Przed czyszczeniem zawsze odłącz urządzenie od prądu i poczekaj, aż całkowicie ostygnie.
- Nigdy nie zanurzaj opiekacza w wodzie ani nie polewaj go strumieniem wody.
- Do czyszczenia obudowy używaj wilgotnej ściereczki, następnie osusz.
- Płytki grzewcze czyść miękką gąbką z dodatkiem delikatnego detergentu lub mydła w zmywarce.
- Nie stosuj ostrych, szorstkich gąbek ani agresywnych środków chemicznych – mogą uszkodzić powłokę nieprzywierającą.
- Jeśli na powierzchni pozostały resztki jedzenia, możesz zmiękczyć je odrobiną oleju roślinnego i odczekać kilka minut przed usunięciem.

PRZECHOWYWANIE

Nawijaj przewód (długość 100 cm, wtyczka VDE) na spodzie urządzenia i przechowuj opiekacz w pozycji pionowej, aby zaoszczędzić miejsce. Urządzenie jest zgodne z dyrektywami CE dotyczącymi tłumienia zakłóceń radiowych oraz bezpieczeństwa niskonapięciowego i zostało zaprojektowane zgodnie z obowiązującymi normami bezpieczeństwa. Zastrzega się możliwość wprowadzenia zmian technicznych bez wcześniejszego powiadomienia.

DANE TECHNICZNE

Napięcie zasilania:	220–240 V ~ 50–60 Hz
Moc całkowita:	800 W
Temperatura robocza:	140–200°C
Długość przewodu:	100 cm
Wtyczka:	VDE
Wymiary płytek:	21,6 × 12 cm
Powłoka płytek:	nieprzywierająca ILAG
Możliwość mycia płytek w zmywarce:	tak



INFORMACJA o postępowaniu ze użytym sprzętem elektrycznym i elektronicznym

W związku z obowiązkiem informacyjnym wynikającym z wprowadzenia ustawy o użytym sprzęcie elektrycznym i elektronicznym informujemy, że:

1. Zużyty sprzęt elektryczny i elektroniczny nie może być umieszczany z innymi odpadami. Sprzęt taki powinien być zbierany selektywnie o czym przypomina załączone oznakowanie (przekreślony, kołowy kontener na odpady).
2. Nieprzestrzeganie tej zasady może, przy nieprawidłowej utylizacji zużytego sprzętu, stanowić zagrożenie dla środowiska i zdrowia ludzi, wynikające z obecności w sprzęcie składników niebezpiecznych (takich jak np. okablowanie elektryczne, tworzywa sztuczne, baterie, wyłączniki, płytki obwodów drukowanych, itp.). Aby uniknąć takiego zagrożenia, składniki takie powinny zostać zebrane i w odpowiedni sposób przetworzone przez wyspecjalizowane firmy.
3. Ta instrukcja zawiera informacje o wszystkich podstawowych parametrach urządzenia. Pamiętaj, że twoje gospodarstwo domowe spełnia ważną rolę w przyczynianiu się do ponownego użycia i odzysku, w tym recyklingu zużytego sprzętu. Odbywa się to w szczególności poprzez uczestnictwo w systemie zbierania zużytych urządzeń.

Informujemy, że zużyty sprzęt możecie Państwo oddać bezpłatnie w sklepie, w którym został on zakupiony. Samodzielne demontowanie zużytego sprzętu jest niedopuszczalne. Ze sklepu zużyty sprzęt trafi następnie do wyspecjalizowanej firmy zajmującej się przetwarzaniem, odzyskiem (w tym recyklingiem) i unieszkodliwieniem składników niebezpiecznych.

ŻYCZYMY SATYSFAKCJI Z UŻYTKOWANIA NINIEJSZEGO WYROBU.

IMPORTER:

ASPA Electro sp. z o.o.
ul. Macieja Miechowity 1
51-162 Wrocław

SERWIS AGD ŁUCZNIKA:

ul. Bierutowska 81 bud. A
51-317 Wrocław
tel. /+48/ 71 722 52 88
e-mail: reklamacje@aspa.pl

Importer deklaruje, że wyrób został wyprodukowany zgodnie z z Dyrektywą Niskonapięciową LVD 2014/35/EU, Dyrektywą o Kompatybilności Elektromagnetycznej EMC 2014/30/EU oraz Dyrektywą ws. ograniczenia stosowania niektórych niebezpiecznych substancji w sprzęcie elektrycznym i elektronicznym RoHS2 2011/65/EU.

Łucznik

Opiekacz do kanapek SM 0315

Szanowny Kliencie jako Importer towaru zapewniamy o sprawnym działaniu zakupionego urządzenia pod warunkiem użytkowania go zgodnie z dołączoną do niego instrukcją obsługi. Urządzenie objęte jest 24-miesięczną gwarancją liczoną od daty zakupu.

1. Gwarancja na Sprzedany towar nie wyłącza, nie ogranicza i nie zawiesza środków ochrony prawnej, które przysługują Kupującemu z mocy prawa ze strony i na koszt Sprzedawcy.
2. Urządzenie przeznaczone jest wyłącznie do eksploatacji w warunkach indywidualnego gospodarstwa domowego.
3. Wszelkie usterki urządzenia wynikłe z wad materiałowych lub wadliwego wykonania stwierdzone w okresie gwarancji usuwane będą w rozsądnym czasie, nie później niż do 21 dni roboczych od chwili, w której Gwarant został poinformowany przez Kupującego o usterce.
4. Usunięcie usterki urządzenia następuje poprzez jego naprawę lub wymianę, przy czym Gwarant może dokonać wymiany, gdy Kupujący żąda naprawy, Gwarant może też dokonać naprawy, gdy Kupujący żąda wymiany, jeżeli usunięcie usterki w sposób wybrany przez Kupującego jest niemożliwe albo wymagałoby nadmiernych kosztów po stronie Gwaranta. Jeżeli wymiana urządzenia na nowe jest niemożliwa, Kupującemu przysługuje prawo do zwrotu zapłaconej kwoty.
5. W przypadku wymiany urządzenia na nowe Kupujący może zostać zobowiązany do zapłaty za obniżenie wartości urządzenia, które nie wynika ze zwykłego korzystania z niego.
6. Usługa gwarancyjna jest świadczona po udostępnieniu przez Kupującego kompletnego urządzenia wraz z dowodem zakupu (paragonu, faktury itp.) oraz Kartą Gwarancyjną. Urządzenie należy udostępnić – w miarę możliwości – w oryginalnym opakowaniu lub innym opakowaniu, odpowiednio zabezpieczającym urządzenie przed uszkodzeniem lub zdekompilowaniem.
7. Odbiór urządzenia przez lub w imieniu Gwaranta możliwy jest:
 - w Punkcie Serwisowym,
 - w Punkcie Sprzedaży - zgłoszenia do Serwisu Gwaranta dokonuje Sprzedawca Detaliczny w imieniu Kupującego (uprawnionego),
 - bezpośrednio od Kupującego za pośrednictwem wskazanego przez Gwaranta podmiotu świadczącego usługi kurierskie na koszt Gwaranta - następuje to po wcześniejszym dokonaniu zgłoszenia pod numerem telefonu /+48/ 71 722 52 88 lub za pośrednictwem adresu e-mail: reklamacje@aspa.pl i uzyskaniu numeru zgłoszenia serwisowego.Kupujący zobowiązany jest udostępnić urządzenie do odbioru przez Serwis Gwaranta za pośrednictwem wskazanego przez Gwaranta podmiotu świadczącego usługi kurierskie. W przeciwnym razie koszt dostarczenia urządzenia oraz ryzyko powstania uszkodzeń w transporcie ponosi Kupujący.
8. Naprawa gwarancyjna nie obejmuje czynności przewidzianych w instrukcji obsługi, do wykonania których zobowiązany jest Kupujący we własnym zakresie i na własny koszt.
9. Gwarancją nie są objęte uszkodzenia mechaniczne oraz wady i uszkodzenia urządzenia powstałe na skutek:
 - a) transportu i przeładunku,
 - b) niewłaściwego użytkowania, niedbałości Kupującego lub wykorzystywania urządzenia niezgodnie z instrukcją obsługi albo przepisami bezpieczeństwa,
 - c) pożaru, powodzi, uderzenia pioruna czy też innych klęsk żywiołowych, nieprawidłowego napięcia zasilającego, normalnego zużycia w eksploatacji czy też innych czynników zewnętrznych powodujących np. korozję czy niedające się usunąć zabrudzenia lub plamy,
 - d) naruszenia plomb gwarancyjnych lub jakiegokolwiek innej ingerencji osób innych niż Serwis Gwaranta (w tym również Kupującego).
10. Gwarancją nie są objęte również urządzenia, w których Kartę Gwarancyjną w jakikolwiek sposób zmieniono, zamazano, usunięto lub zatarto.

KARTA GWARANCYJNA

11. Gwarancja nie ma zastosowania, jeśli na Karcie Gwarancyjnej nie ma daty sprzedaży oraz pieczętki Punktu Sprzedaży.
12. Gwarancja obowiązuje jedynie w zakresie w niej określonym na terytorium Rzeczypospolitej Polskiej i dotyczy wyłącznie urządzeń marki Łucznicz wprowadzonych do obrotu przez firmę ASPA Electro Sp. z o.o. na terytorium Polski.
13. Z zastrzeżeniem wyjątków określonych powyżej, do postanowień niniejszej Karty Gwarancyjnej zastosowanie mają odpowiednie przepisy Kodeksu cywilnego oraz Ustawy o prawach konsumenta.

IMPORTER/GWARANT:
ASPA Electro Sp. z o.o.
ul. Miechowity 1
51-162 Wrocław

MAGAZYN GŁÓWNY/SERWIS:
ul. Bierutowska 81 bud. A
51-317 Wrocław
tel. /+48/ 71 722 52 88
e-mail: reklamacje@aspa.pl

DATA SPRZEDAŻY

PIECZĄTKA SPRZEDAWCY



SANDWICH MAKER SM 0315



Dear Consumer,

Thank you for choosing a product from the Polish brand Łucznik. We believe that our Sandwich maker SM 0315 will quickly become an indispensable appliance in your kitchen. With it, preparing crispy, warm sandwiches with your favorite ingredients will be exceptionally easy, fast, and enjoyable. It is perfect for breakfast, dinner, or a quick snack during the day.

To ensure your safety, comfort, and long service life of the appliance, we recommend carefully reading this user manual before first use. Remember to use the sandwich maker according to its intended purpose and the manufacturer's instructions.

Please keep this manual in a safe place – it may be useful to you many times in the future.

INSTRUCTION MANUAL

SAFETY INSTRUCTIONS



The sandwich maker with pull-out plate SM 0315 is intended exclusively for household use. To reduce the risk of electric shock and avoid hazards related to electrical appliances, please follow the guidelines below:

- Read this manual carefully before using the appliance.
- Keep the manual and, if possible, also the original packaging with protective inserts.
- The device is intended solely for private, non-commercial use.
- Always unplug the appliance when not in use, before cleaning, assembling or disassembling the heating plates, and in case of malfunction. Switch off the device first, then pull the plug – never pull the cable.
- Do not leave the device unattended while operating.
- Keep children away from electrical appliances – do not allow them to play with the sandwich maker and place the device so that the cable does not hang over the edge.
- Regularly check the condition of the appliance and the power cable. If you notice any damage, do not use the sandwich maker.
- Do not attempt to repair the device yourself – contact authorized Łucznik service if necessary.
- Keep the device and cable away from heat sources, moisture, sharp edges, and direct sunlight.
- Do not use the device outdoors.
- Never immerse the sandwich maker in water or allow it to come into contact with liquids. Do not operate the appliance with wet or damp hands.
- If the device becomes wet or damp, immediately unplug it. Do not reach into water.
- Use the appliance only for its intended purpose.

SPECIAL PRECAUTIONS

- The heating surfaces become very hot – touch only the handles.
- The sandwich maker is equipped with a cold-touch handle to reduce the risk of burns.
- The appliance has an overheating protection fuse.
- Place the sandwich maker on a heat-resistant surface.
- Do not place the device under wall cabinets or in areas with limited ventilation. Allow sufficient space around the appliance.
- Be careful when opening the device – hot steam may escape.
- Never use the sandwich maker near curtains, drapes, or other flammable materials.
- If the power cord is damaged, it must be replaced by Łucznik service or a qualified person.
- Surfaces accessible during operation may be very hot.
- The device is not intended for use by persons (including children) with reduced physical, sensory, or mental capabilities without proper supervision and instruction.
- Children must be supervised to ensure they do not play with the appliance.

CONSTRUCTION OF SANDWICH MAKER

1. Power Indicator Light
2. Ready Indicator Light
3. Handle
4. Handle Lock
5. Sandwich Plate



BEFORE FIRST USE

WARNING: Do not touch the heating surfaces during or immediately after use – they may be very hot.

1. Carefully unpack the sandwich maker and all components.
2. Remove all packaging materials (plastic, paper, cardboard).
3. Ensure the power cord is unplugged.
4. Clean the heating plates with a sponge or cloth dampened with warm water.
Note: Do not immerse the sandwich maker in water or pour water on it!
5. Dry the plates and housing with a dry cloth or paper towel.
6. For better results, lightly coat the heating surfaces with vegetable oil or cooking spray.
7. During the first heating, a slight odor or smoke may appear – this is normal and will disappear shortly.

REPLACING AND INSTALLING THE HEATING PLATES

1. To remove a plate, slide the release button located beside the plate.
2. Hold the plate and carefully remove it.
3. To install, align the two hooks on the front of the plate with the holes on the device and press the plate until you hear a click.

OPERATING INSTRUCTIONS

1. Prepare sandwich ingredients.
2. Close the device and plug it into the power outlet – the red and green indicator lights will both turn on, indicating the heating process has started.
3. Operating temperature ranges from 140 to 200 °C (depending on supply voltage).
4. After a few minutes, the green light will turn off – the device is ready for use.
5. Open the sandwich maker, place sandwiches or other food on the heating plate, and close the device.
6. Cook for about 3 to 8 minutes, depending on the type and thickness of the food and personal preference.
7. Use only wooden or plastic tools to remove food. Do not use sharp or metal utensils as they may damage the non-stick coating.
8. After use, unplug the device, leave it open to cool down, then clean it.

CLEANING

- Always unplug the appliance before cleaning and allow it to cool completely.
- Never immerse the sandwich maker in water or rinse it under running water.
- Use a damp cloth to clean the exterior and then dry thoroughly.
- Clean the heating plates with a soft sponge and mild detergent or wash them in the dishwasher.
- Do not use abrasive scrubbers or harsh chemicals as they may damage the non-stick coating.
- If food residue remains on the surface, soften it with a little vegetable oil and wait a few minutes before removing it.

STORAGE

Wrap the power cord (100 cm length, VDE plug) around the bottom of the device and store the sandwich maker in a vertical position to save space. The device complies with CE directives for radio interference suppression and low-voltage safety and has been manufactured according to current safety standards. Technical changes may be made without prior notice.

TECHNICAL DATA

Voltage:	220–240 V ~ 50–60 Hz
Total Power:	800 W
Operating temperature:	140–200 °C
Cord length:	100 cm
Plug:	VDE
Plate dimensions:	21.6 × 12 cm
Plate coating:	ILAG non-stick
Dishwasher safe plates:	yes



INFORMATION

on the treatment of used electrical and electronic equipment

To observe the regulations regarding use and disposal of electronic and electric equipment, please be advised of the following:

1. Worn electrical and electronic equipment must not be placed with other wastes. Such equipment should be collected selectively, as indicated by the marking on the product's packaging and in this manual (crossed-out waste container).
2. Failure to observe this rule may result in a threat to the environment and human health resulting from the presence of components which are considered hazardous or dangerous for the environment (such as electrical wiring, plastics, batteries, switches, printed circuit boards, etc.) in the equipment. To avoid such a threat, the equipment should be collected and appropriately processed by specialized companies.
3. This manual contains information on all the basic parameters of the device. Remember that your household plays an important role in contributing to re-use and recovery, including recycling, of used equipment. This is done in particular through participation in the collection of used equipment.

Be advised that in most countries used equipment can be returned free of additional charge (save eventual shipping costs) at the store where it was purchased, or at a specialized recycling center or company dealing in processing, re-covey (incl. recycling) and the disposal of hazardous components. For details, please contact your local government representative. Disassembly of used equipment is not allowed.

WE WISH YOU SATISFACTION WITH THE USE OF THIS PRODUCT!

IMPORTER:
ASPA Electro Sp. z o.o.
ul. Miechowity 1
51-162 Wrocław
Poland

MAIN WAREHOUSE/GUARANTOR'S SERVICE:
ul. Bierutowska 81 bud. A
51-317 Wrocław
tel. /+48/ 71 722 52 88
e-mail: reklamacje@aspa.pl

The importer declares that the product has been manufactured in accordance with Low Voltage Directive LVD 2014/35/EU, Directive on Electromagnetic Compatibility EMC 2014/30/EU and the Directive on restrictions on the use of certain hazardous substances in electrical and electronic equipment RoHS2 2011/65/EU.



WARRANTY CARD

Sandwich maker SM 0315

Dear Customer, as the Importer of the goods, we guarantee the efficient operation of the purchased device provided that it is used in accordance with the instruction manual attached to it.

The device is covered by a 24-month warranty from the date of purchase.

1. The warranty for the sold goods does not exclude, limit or suspend the legal remedies to which the Buyer is entitled by operation of law on the part of and at the expense of the Seller.
2. This device is intended only for use in individual households.
3. Any device defects resulting from material or workmanship defects that are found during the warranty period will be removed within a reasonable time, but no later than 21 business days from the moment the Guarantor was informed by the Buyer about the defect.
4. The defect of the device is removed by repairing or replacing it, however, the Guarantor may replace it if the Buyer requests repair. The Guarantor may also repair it if the Buyer requests replacement, if removing the defect in the manner chosen by the Buyer is impossible or would require excessive costs on the part of the Guarantor. If replacing the device with a new one is impossible, the Buyer is entitled to a refund of the amount paid.
5. If the device is replaced with a new one, the Buyer may be obliged to pay for any reduction in the value of the device that is not due to normal use of the device
6. The warranty service is provided after the Buyer provides the complete device along with proof of purchase (receipt, invoice, etc.) and the Warranty Card. The device should be provided - whenever possible - in its original packaging or other packaging that adequately protects the device against damage or incompleteness.
7. Collection of the device by or on behalf of the Guarantor is possible:
 - at the Service Point,
 - at the Point of Sale - the notification to the Guarantor's Service is made by the Retail Seller on behalf of the Buyer (authorized),
 - directly from the Buyer through the entity providing courier services indicated by the Guarantor at the expense of the Guarantor - this takes place after prior notification by telephone at (+48) 71 722 52 88 or via e-mail: reklamacje@aspa.pl and obtaining service request number.

The Buyer is obliged to make the device available for collection by the Guarantor's Service through the entity providing courier services indicated by the Guarantor. Otherwise, the cost of delivering the device and the risk of damage during transport are borne by the Buyer.
8. The warranty repair does not cover the activities provided for in the user manual, which the Buyer is obliged to perform on his own and at his own expense.

WARRANTY CARD

9. The warranty does not cover mechanical damage, defects or damage to the device resulting from:
- A) transport and reloading,
 - B) improper use, negligence of the Buyer or use of the device contrary to the operating instructions or safety regulations,
 - C) fire, flood, lightning strike or other natural disasters, incorrect supply voltage, normal wear and tear during operation or other external factors causing e.g. corrosion or dirt or stains that cannot be removed,
 - D) breach of warranty seals or any other interference by persons other than the Guarantor's Service (including the Buyer).
10. The warranty does not cover devices in which the Warranty Card has been changed, blurred, removed or obliterated in any way.
11. The warranty does not apply if the Warranty Card does not include the date of sale and the stamp of the Point of Sale.
12. The warranty applies only to the extent specified therein in the territory of the Republic of Poland and applies only to Łuczniczka brand devices marketed by ASPA Electro Sp. z o. o. on the territory of Poland.
13. Subject to the exceptions specified above, the relevant provisions of the Civil Code and the Consumer Rights Act apply to the provisions of this Warranty Card.

IMPORTER/GUARANTOR:

ASPA Electro Sp. z o.o.
ul. Miechowity 1
51-162 Wrocław

MAIN WAREHOUSE/GUARANTOR'S SERVICE:

ul. Bierutowska 81 bud. A
51-317 Wrocław
tel. /+48/ 71 722 52 88
e-mail: reklamacje@aspa.pl

DATE OF SALE

SELLER'S STAMP

ŁuczniK 

СЕНДВІЧ-МЕЙКЕР SM 0315



Шановний Клієнте,

Дякуємо, що обрали продукцію польського бренду ŁuczniK. Ми впевнені, що наша Сендвіч-мейкер SM 0315 швидко стане незамінним пристроєм у вашій кухні. Завдяки їй приготування хрустких, теплих сендвічів з улюбленими інгредієнтами буде надзвичайно простим, швидким та приємним. Вона ідеально підходить для сніданку, вечері або швидкого перекусу протягом дня.

Для забезпечення вашої безпеки, комфорту користування та тривалого терміну служби пристрою, рекомендуємо уважно прочитати цей посібник перед першим використанням. Пам'ятайте, що слід користуватися сендвічницею відповідно до її призначення та рекомендацій виробника.

Зберігайте цей посібник у надійному місці – він може ще неодноразово знадобитися.

ІНСТРУКЦІЯ З ЕКСПЛУАТАЦІЇ

ВКАЗІВКИ З ТЕХНІКИ БЕЗПЕКИ



Сендвіч-мейкер SM 0315 призначена виключно для домашнього використання. Щоб зменшити ризик ураження електричним струмом та уникнути небезпек, пов'язаних із використанням електроприладів, дотримуйтесь наведених нижче правил:

- Уважно прочитайте цю інструкцію перед використанням.
- Зберігайте інструкцію, а за можливості — також оригінальну упаковку з захисним наповнювачем.
- Пристрій призначений лише для приватного, некомерційного використання.
- Завжди відключайте пристрій від мережі, коли він не використовується, перед очищенням, монтажем або демонтажем нагрівальних пластин, а також у разі несправності. Спочатку вимкніть пристрій, потім вийміть вилку з розетки — ніколи не тягніть за кабель.
- Не залишайте пристрій без нагляду під час роботи.
- Захищайте дітей від доступу до електроприладів — не дозволяйте їм гратися сендвічницею, а також розміщуйте пристрій так, щоб кабель не звисав зі столу.
- Регулярно перевіряйте стан пристрою та кабелю живлення. Якщо помітите будь-які пошкодження — не використовуйте сендвічницю.
- Не намагайтеся ремонтувати пристрій самостійно — у разі потреби звертайтеся до авторизованого сервісного центру Łuczniak.
- Тримайте пристрій та кабель подалі від джерел тепла, вологи, гострих країв і прямого сонячного світла.
- Не використовуйте пристрій на вулиці.
- Ніколи не занурюйте сендвічницю у воду і не допускайте контакту з рідинами. Не користуйтеся пристроєм з мокрими або вологими руками.
- Якщо пристрій намок, негайно відключіть його від мережі. Не торкайтеся води.
- Використовуйте пристрій тільки за призначенням.

ОСОБЛИВІ ЗАХОДИ ОБЕРЕЖНОСТІ

- Нагрівальні поверхні розігріваються до дуже високої температури — торкайтеся лише ручок.
- Сендвічниця обладнана ручкою з технологією Cold Touch, яка знижує ризик опіків.
- Пристрій має запобіжник від перегріву.
- Розміщуйте сендвічницю на термостійкій поверхні.
- Не ставте пристрій під підвісними шафками або у місцях з обмеженою вентиляцією. Забезпечте вільний простір навколо пристрою.
- Будьте обережні при відкриванні пристрою — може виходити гаряча пара.
- Ніколи не використовуйте сендвічницю поблизу штор, порт'єр або інших легкозаймистих матеріалів.
- Якщо кабель живлення пошкоджений, його має замінити сервіс Łuczniak або кваліфікована особа.
- Під час роботи пристрою доступні поверхні можуть бути дуже гарячими.
- Пристрій не призначений для використання особами (включно з дітьми) з обмеженими фізичними, сенсорними чи розумовими можливостями без відповідного нагляду та інструктажу.
- Діти повинні перебувати під постійним наглядом, щоб не мали доступу до пристрою.

БУДОВА ОПІКАНИЧА ДЛЯ БУТЕРБРОДІВ

1. Індикатор живлення
2. Індикатор готовності
3. Ручка
4. Фіксатор ручки
5. Сендвіч-пластина

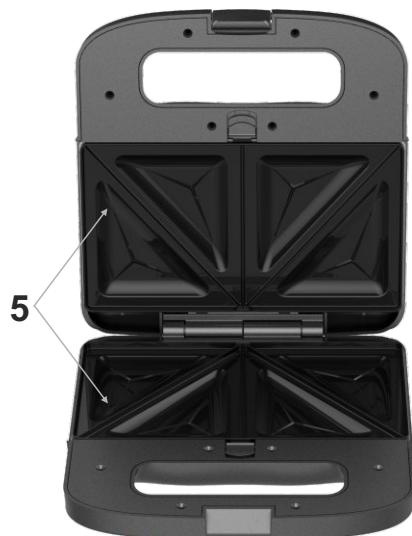

ПЕРЕД ПЕРШИМ ВИКОРИСТАННЯМ

УВАГА: Не торкайтеся нагрівальних поверхонь під час або безпосередньо після використання – вони можуть бути дуже гарячими.

1. Обережно розпакуйте сендвічницю та всі компоненти.
2. Видаліть всі пакувальні матеріали (плівку, папір, картон).
3. Переконайтеся, що кабель живлення не підключений.
4. Протріть нагрівальні пластини губкою або тканиною, змоченою в теплій воді.

Примітка: Не занурюйте сендвічницю у воду і не поливайте її водою!

5. Висушіть пластини та корпус сухою тканиною або паперовим рушником.
6. Для кращого результату легенько змастіть нагрівальні поверхні рослинною олією або кулінарним спреєм.
7. Під час першого нагрівання може з'явитися легкий запах або дим – це нормальне явище, яке швидко зникне.

ЗАМІНА ТА ВСТАНОВЛЕННЯ НАГРІВАЛЬНИХ ПЛАСТИН

1. Щоб витягти пластину, посуňte кнопку відпускання, розташовану збоку пластини.
2. Утримуючи пластину, обережно витягніть її.
3. Для встановлення сумістіть два зачепи на передній частині пластини з отворами на пристрої, потім натисніть пластину до клацання.

ІНСТРУКЦІЯ З ВИКОРИСТАННЯ

1. Підготуйте інгредієнти для сендвічів.
2. Закрийте пристрій і підключіть його до електричної мережі – загоряться одночасно червоне і зелене світло, що означає початок нагрівання.
3. Робоча температура коливається від 140 до 200 °С (залежно від напруги живлення).
4. Через кілька хвилин зелене світло згасне – пристрій готовий до роботи.
5. Відкрийте сендвічницю, розмістіть сендвічі або інші продукти на нагрівальній пластині і закрийте пристрій.
6. Готуйте приблизно 3–8 хвилин, залежно від виду, товщини їжі та особистих уподобань.
7. Для вилучення їжі використовуйте лише дерев'яні або пластикові інструменти. Не застосовуйте гострі або металеві прибори, які можуть пошкодити антипригарне покриття.
8. Після завершення роботи відключіть пристрій від живлення, залиште відкритим для охолодження, а потім очистіть.

ОЧИЩЕННЯ

- Завжди відключайте пристрій від мережі перед очищенням і чекайте, поки він повністю охолоне.
- Ніколи не занурюйте сендвічницю у воду і не мийте під проточною водою.
- Для очищення корпусу використовуйте вологу тканину, потім насухо витріть.
- Нагрівальні пластини чистіть м'якою губкою з додаванням м'якого миючого засобу або мийте в посудомийній машині.
- Не використовуйте абразивні губки або агресивні хімікати, вони можуть пошкодити антипригарне покриття.
- Якщо на поверхні залишилися залишки їжі, розм'якшіть їх трохи рослинною олією і зачекайте кілька хвилин перед видаленням.

ЗБЕРІГАННЯ

Намотуйте кабель (довжина 100 см, вилку VDE) на дно пристрою і зберігайте сендвічницю у вертикальному положенні, щоб заощадити місце. Пристрій відповідає директивам CE щодо придушення радіоперешкод і безпеки низьковольтного електроживлення, а також виготовлений відповідно до чинних стандартів безпеки. Технічні зміни можливі без попереднього повідомлення.

ТЕХНІЧНІ ХАРАКТЕРИСТИКИ

Напруга живлення:	220–240 V ~ 50–60 Hz
Загальна потужність:	800 W
Робоча температура:	140–200 °C
Довжина кабелю:	100 см
Вилка:	VDE
Розміри пластин:	21,6 × 12 см
Покриття пластин:	ILAG антипригарне
Можливість миття пластин у посудомийній машині:	так



ІНФОРМАЦІЯ щодо поводження з використаним електричним та електронним обладнанням

Для дотримання правил використання та утилізації електронного та електричного обладнання, будь ласка, зверніть увагу на наступне:

1. Відпрацьоване електричне та електронне обладнання не можна викидати разом з іншими відходами. Таке обладнання слід збирати вибірково, як зазначено у маркуванні на упаковці виробу та в цьому посібнику (перекреслений контейнер для відходів).
2. Недотримання цього правила може призвести до загрози навколишньому середовищу та здоров'ю людей через наявність в обладнанні компонентів, які вважаються шкідливими або небезпечними для навколишнього середовища (наприклад, електропроводка, пластмаси, батареї, вимикачі, друковані плати тощо). Щоб уникнути такої загрози, обладнання повинно збиратися та належним чином перероблятися спеціалізованими компаніями.
3. Цей посібник містить інформацію про всі основні параметри пристрою. Пам'ятайте, що ваше домогосподарство відіграє важливу роль у сприянні повторному використанню та відновленню, включаючи переробку, використаного обладнання. Це робиться, зокрема, шляхом участі у зборі використаного обладнання.

Зауважте, що в більшості країн використане обладнання можна повернути безкоштовно (за винятком можливих витрат на доставку) до магазину, де воно було придбане, або до спеціалізованого центру утилізації чи компанії, що займається переробкою, відновленням (у т.ч. переробкою) та утилізацією небезпечних компонентів. Для отримання детальної інформації, будь ласка, зверніться до представника місцевої влади. Розбирання використаного обладнання не дозволяється.

БАЖАЄМО ВАМ ЗАДОВОЛЕННЯ ВІД ВИКОРИСТАННЯ ЦЬОГО ПРОДУКТУ!

ІМПОРТЕР:
ASPA Electro Sp. z o.o.
ul. Miechowity 1
51-162 Wrocław
Poland

ОСНОВНИЙ СКЛАД / СЛУЖБА ГАРАНТА:
ul. Bierutowska 81 bud. A
51-317 Wrocław
tel. /+48/ 71 722 52 88
e-mail: reklamacje@aspa.pl

Імпортер заявляє, що продукт був виготовлений відповідно до Директиви про низьковольтне обладнання LVD 2014/35/EU, Директиви про електромагнітну сумісність EMC 2014/30/EU та Директиви про обмеження використання деяких небезпечних речовин в електричному та електронному обладнанні RoHS2 2011/65/EU.



ГАРАНТІЙНИЙ ТАЛОН

Сендвіч-мейкер SM 0315

Шановний покупець, як імпортер товару, ми гарантуємо ефективну роботу придбаного пристрою за умови його використання відповідно до інструкції з експлуатації, що додається до нього. На пристрій поширюється гарантія 24 місяці з дня покупки.

1. Гарантія на проданий товар не виключає, не обмежує і не призупиняє правові засоби захисту, на які Покупець має право в силу закону з боку і за рахунок Продавця.
2. Цей пристрій призначений лише для використання в індивідуальних домогосподарствах.
3. Будь-які дефекти пристрою, що виникли внаслідок дефектів матеріалу або виготовлення, виявлені протягом гарантійного терміну, будуть усунені в розумний термін, але не пізніше 21 робочого дня з моменту повідомлення Гаранта Покупцем про дефект.
4. Дефект пристрою усувається шляхом його ремонту або заміни, однак Гарант може замінити його, якщо Покупець звернеться з проханням про ремонт. Гарант також може відремонтувати його, якщо Покупець вимагає заміни, якщо усунення дефекту способом, обраним Покупцем, є неможливим або вимагатиме надмірних витрат з боку Гаранта. Якщо заміна пристрою на новий неможлива, Покупець має право на повернення сплаченої суми.
5. У разі заміни пристрою на новий Покупець може бути зобов'язаний оплатити будь-яке зменшення вартості пристрою, яке не є наслідком нормального використання пристрою
6. Гарантійне обслуговування здійснюється після того, як Покупець надасть повний комплект пристрою разом з підтвердженням покупки (чек, рахунок-фактура тощо) та гарантійним талоном. Пристрій повинен бути наданий, якщо це можливо, в оригінальній упаковці або іншій упаковці, яка належним чином захищає пристрій від пошкоджень або неповної комплектації.
7. Пристрій може бути отриманий Гарантом або за його дорученням:
 - у Пункті обслуговування,
 - у Торговельній точці - повідомлення до Служби Гаранта здійснюється Роздрібним продавцем від імені Покупця (уповноваженою особою),
 - безпосередньо від Покупця через суб'єкта, що надає кур'єрські послуги, вказаного Гарантом, за рахунок Гаранта - це відбувається після попереднього повідомлення за телефоном (+48) 71 722 52 88 або електронною поштою: reklamacje@asra.pl та отримання номера заявки на обслуговування. Покупець зобов'язаний надати пристрій для отримання Службою Гаранта через вказану Гарантом організацію, що надає кур'єрські послуги. В іншому випадку витрати на доставку пристрою та ризик його пошкодження під час транспортування несе Покупець.
8. Гарантійний ремонт не поширюється на дії, передбачені інструкцією з експлуатації, які Покупець зобов'язаний виконати своїми силами і за свій рахунок.

ГАРАНТІЙНИЙ ТАЛОН

9. Гарантія не поширюється на механічні пошкодження, дефекти або пошкодження пристрою, що виникли внаслідок:
- а) транспортування та перевантаження,
 - б) неправильного використання, недбалості Покупця або використання пристрою всупереч інструкції з експлуатації або правилам техніки безпеки,
 - с) пожежа, повінь, удар блискавки або інші стихійні лиха, неправильна напруга живлення, нормальний знос під час експлуатації або інші зовнішні фактори, що викликають, наприклад, корозію або забруднення чи плями, які неможливо видалити, Г) порушення гарантійних пломб або будь-яке інше втручання з боку осіб, що не належать до Служби гаранта (включаючи Покупця).
10. Гарантія не поширюється на пристрої, в яких гарантійний талон був змінений, розмитий, вилучений або знищений будь-яким способом.
11. Гарантія не поширюється на випадки, коли в Гарантійному талоні відсутня дата продажу і штамп Торгової точки.
12. Гарантія діє на території Республіки Польща лише в обсязі, зазначеному в ній, і поширюється лише на пристрої марки Łuczniak, які продаються компанією ASPA Electro Sp. z o. o. на території Республіки Польща

ІМПОРТЕР:

ASPA Electro sp. z o.o.
ul. Macieja Miechowity 1
51-162 Wrocław

ОСНОВНИЙ СКЛАД / СЛУЖБА ГАРАНТА:

ul. Bierutowska 81 bud. A
51-317 Wrocław
tel. /+48/ 71 722 52 88
e-mail: reklamacje@aspa.pl

ДАТА РОЗПРОДАЖУ

ШТАМП ПРОДАВЦЯ